

Boîte aux lettres design encastrée GOETHE UP - RAL au choix - Interphone vidéo DoorBird | sans compartiment pour les journaux | 200mm de profondeur | avec 1 boîte aux lettres

Numéro de référence 215-UP-1-SP-DB-200



Description du produit

Boîte aux lettres encastrée design GOETHE UP - RAL au choix - Interphone vidéo DoorBird

Boîte aux lettres encastrée de haute qualité et un portier vidéo DoorBird IP D2100E ou D1100E intégré sans soudure dans un design affleurant. Le portier vidéo DoorBird IP D2100E ou D1100E est la solution intelligente pour votre porte d'entrée. Le portier vidéo IP peut fonctionner en tant qu'unité autonome ou être intégré dans une plateforme Smart Home existante. Même les installations classiques déjà existantes, comme un carillon de porte ou un ouvre-porte électrique, peuvent continuer à être utilisées avec DoorBird et commandées via l'application.

Les dimensions de la boîte individuelle permettent une contenance d'environ 16 ou 32 litres, la grande ouverture garantit que le courrier ne sera pas froissé, même avec des enveloppes DIN-C4 et des magazines ou après une absence de plusieurs jours. La serrure innovante Push-Key est invisible à l'intérieur de la boîte aux lettres. Il suffit d'insérer la clé dans l'ouverture existante (pas besoin de la tourner) pour que la porte s'ouvre. Grâce à la disposition de la serrure, cette boîte aux lettres est conçue de manière à ce que la porte de retrait empêche le courrier de tomber vers vous. Grâce au bord d'évacuation de l'eau, le courrier placé à l'intérieur est protégé de manière optimale contre les intempéries. Le clapet d'introduction est équipé d'amortisseurs d'axe de haute qualité, ce qui garantit une fermeture silencieuse et évite tout claquement gênant dû aux intempéries.

Les boîtes aux lettres de la collection GOETHE se distinguent par l'utilisation systématique d'acier inoxydable. Il en résulte une très grande longévité et durabilité. La construction a été développée par nos propres ingénieurs en vue d'une grande flexibilité ou modularité, d'un montage facile des pièces de rechange et d'un auto-assemblage simple. Les pièces de rechange de toutes les installations GOETHE sont disponibles directement dans notre boutique.

Grâce à sa conception, l'auto-assemblage est simple.

Modèle d'utilité protégé selon le DPMA numéro de dossier DE : 20 2021 101 679.5

- Boîte aux lettres encastrée entièrement en acier inoxydable.
- Fabrication de qualité - Made in Germany by Briefkasten Manufaktur Lippe.
- Boîte aux lettres (LH 400x400mm) en acier inoxydable 1.4016 (acier inoxydable magnétique), revêtu par poudre en RAL au choix.
- Serrure innovante Push-Key avec 2 clés.
- L'introduction et le retrait du courrier se font par l'avant. Clapet d'introduction avec amortisseurs d'axe de haute qualité pour une introduction très silencieuse du courrier.
- La boîte aux lettres est conforme à la norme DIN/EN 13724. Dimensions d'introduction (3,5 cm x 36,0 cm) pour C4 horizontal, les lettres de grande taille peuvent y être introduites sans se plier.
- La porte de retrait s'ouvre de haut en bas. Ainsi, le courrier ne peut pas tomber vers vous.
- Au choix avec numéro de maison et inscription du nom, gravés au laser.
- Boîte fonctionnelle (LH 400x400mm) en acier inoxydable 1.4016 (acier inoxydable magnétique), revêtement par poudre en RAL au choix.
- Cadre de recouvrement du crépi en profilé d'acier inoxydable de 2 mm, 25 x 58 mm, revêtu par poudre dans la couleur RAL.
- Y compris le portier vidéo DoorBird IP D2100E ou D1100E installé.

Information importante

Préparation de la caméra ou de l'interphone

Les interphones doivent être raccordés par un installateur électrique. Adressez-vous à votre électricien de confiance pour la planification, le montage et l'installation.

Protection contre l'eau

Afin d'obtenir une protection optimale de votre courrier contre l'eau, la boîte aux lettres ou l'ensemble de boîtes aux lettres devrait si possible se trouver sous un avant-toit.

Le courrier n'est protégé de l'eau que lorsqu'il est entièrement déposé dans la boîte et que le clapet d'introduction est fermé. Le courrier qui n'est pas entièrement inséré permet à l'humidité et à la saleté de pénétrer dans la boîte aux lettres. Cette installation est protégée contre les infiltrations d'eau selon la norme DIN EN 13724. La pénétration d'eau ne constitue pas un motif de réclamation.

Caractéristiques du produit

Surface/couleur	RAL 9005 noir profond, RAL 3004 rouge pourpre, DB 703 fer micacé, RAL 7016 gris anthracite, RAL au choix (selon le tableau des couleurs), RAL 9007 aluminium gris, RAL 9016 blanc trafic
Série	GOETHE
Technique de raccordement	LAN
Nombre de boutons de sonnette	1 bouton-poussoir
Fonctions	Caméra, Poste d'interphonie, Empreinte digitale, Clavier à code
Boîte de fonctions préparée pour le fabricant	DoorBird
Matériau de base	Aluminium AlMg3 W19, Acier inoxydable V2A 1.4301, Acier inoxydable 1.4016 (acier inoxydable magnétique)
Numéro de maison	Numéro de maison en gravure laser
Inscription du nom	Inscription du nom en gravure laser
Prélèvement de poste	Face avant
Nombre de boîtes	avec 1 boîte aux lettres
Caisses individuelles par volume	Jumbo > 30 litres
Type de montage	Encastré

Dimensions

Hauteur du caisson individuel en mm	400,0
Largeur du caisson individuel en mm	400,0
Volume en litres	32,0
Hauteur de la fente d'introduction du courrier en mm	35,0
Largeur de la fente d'introduction du courrier en mm	360,0
Hauteur de la boîte aux lettres en mm	Dimension extérieure 854,0 Dimension d'encastrement 807,0
Largeur de la boîte aux lettres en mm	Dimension extérieure 452,0 Dimension de montage 405,0
Hauteur de construction en mm	recommandé 1500,0 - 1700,0
Profondeur en mm	200,0 Cote de montage 203,5
Poids en kg	19
État de livraison	livré monté

Esquisse

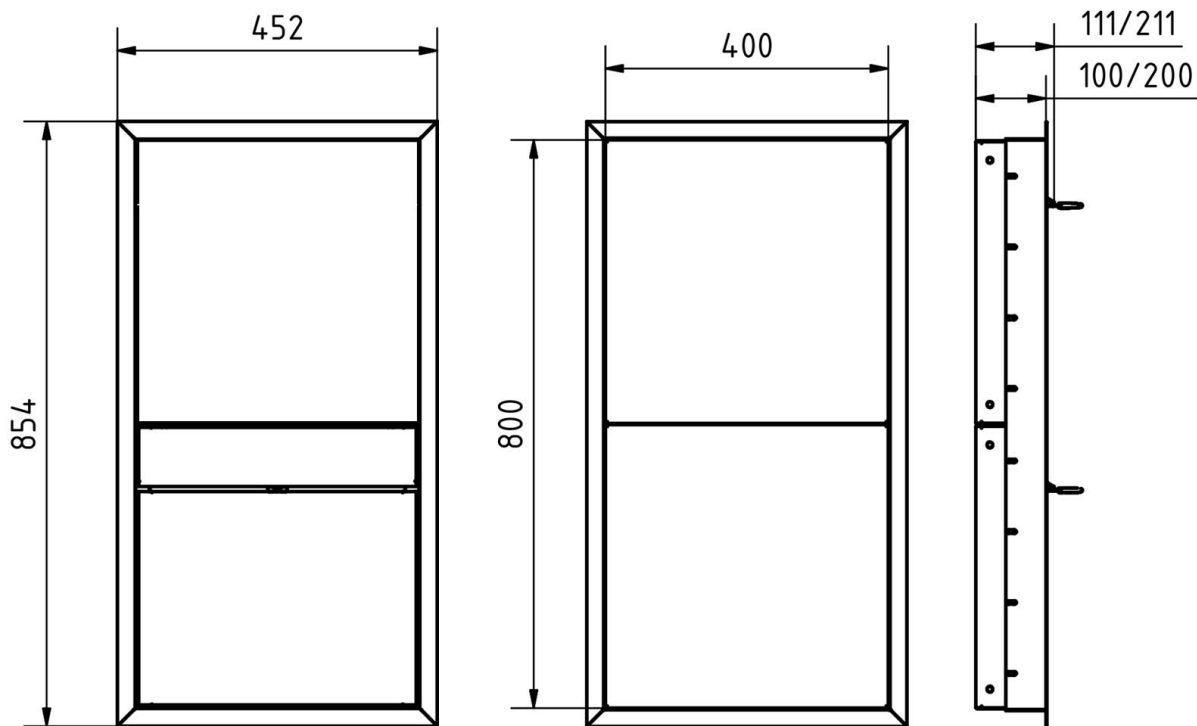

Plus d'images

