

Cassetta per le lettere in acciaio inox con videocitofono DoorBird - 350x63mm - 410x375mm - RAL a scelta | ? Colore a scelta

Codice articolo 555-BEKA-35-VAR-KSDBE



Descrizione del prodotto

Cassetta per lettere in acciaio inox con videocitofono DoorBird - fessura 350x63mm - 410x375mm

Coperchio per cassetta delle lettere di alta qualità con fessura per lettere della Briefkasten Manufaktur. Videocitofono IP DoorBird D2100E o D1100E integrato. Il videocitofono IP DoorBird D2100E o D1100E è la soluzione intelligente per la vostra porta d'ingresso. Il videocitofono IP può essere utilizzato come unità indipendente o integrato in una piattaforma smart home esistente. Anche le installazioni classiche esistenti, come un campanello o un apriporta elettrico, possono continuare a essere utilizzate con DoorBird e controllate tramite l'app.

Si tratta di un vero e proprio colpo d'occhio tra le cassette postali. Linee pulite e design senza fronzoli caratterizzano la collezione di cassette postali di design. I nostri prodotti hanno un'alta qualità, una funzionalità affidabile e una propria identità. Prodotto da Briefkasten Manufaktur. DoorBird non solo è stato inventato e sviluppato in Germania, ma viene prodotto ancora oggi a Berlino. Per DoorBird, il "Made in Germany" non è solo un sigillo, ma una filosofia che viene vissuta e respirata. I videocitofoni IP sono prodotti nello stabilimento DoorBird per garantire la massima qualità, durata e soddisfazione dei clienti.

- Fessura per le lettere in acciaio inox realizzata in acciaio inox V2A 1.4301 da 2 mm, verniciato a polvere in colore RAL.
- Lo sportello di inserimento è prodotto nella fabbrica della cassetta delle lettere. Produzione di qualità tedesca "Made in Germany".
- Dimensioni di inserimento adatte al C4 landscape. Le lettere e le riviste di grandi dimensioni possono essere inserite senza pieghe.
- In opzione con numero civico, retroilluminato in bianco, incluso alimentatore / trasformatore EVN LED IP65 12V/DC 0,1-4W per l'illuminazione a LED del numero civico.
- Incl. videocitofono DoorBird IP D2100E o D1100E installato.
- Fissaggio con quattro viti in acciaio inox, compresi i tappi in dotazione.

Informazioni importanti

Preparazione della telecamera o del citofono

I sistemi citofonici devono essere collegati da un elettricista. Per la progettazione, il montaggio e l'installazione, rivolgersi al proprio elettricista di fiducia.

Protezione dall'acqua

Per ottenere una protezione ottimale dall'acqua per la posta, la cassetta delle lettere o il sistema di cassette delle lettere dovrebbero essere collocati possibilmente sotto una tettoia.

La posta è protetta dall'acqua solo se è completamente inserita nella cassetta e lo sportello è chiuso. La posta non completamente inserita permette all'umidità e allo sporco di penetrare nella cassetta delle lettere. È quindi necessario progettare cassette delle lettere sufficientemente dimensionate per le prossime esigenze. In alcune condizioni climatiche estreme, l'acqua può comunque penetrare (fino a 1 ccm secondo la norma DIN EN 13724). Questo non è un motivo di reclamo.

Caratteristiche del prodotto

Superficie/colore	RAL 9005 nero profondo, RAL 3004 rosso porpora, DB 703 minerale di ferro micaceo, RAL 7016 grigio antracite, RAL a scelta (secondo la tabella colori), Alluminio grigio RAL 9007, RAL 9016 bianco traffico
Tecnologia di connessione	LAN
Numero di pulsanti del campanello	1 pulsante
Funzioni	Macchina fotografica, Stazione interfonica
Tipo di montaggio	Viti
Scatola singola a volume	Normale > 10 litri
Materiale di base	Acciaio inox V2A 1.4301
Etichettatura dei nomi	Etichettatura dei nomi come incisione laser
Numero di scatole	con 1 cassetta per le lettere
Ritiro dell'articolo	Lato posteriore

Dimensioni

Larghezza in mm	410
Altezza in mm	375
Altezza della fessura per le lettere in mm	63,0
Larghezza della fessura per le lettere in mm	350,0
Peso in kg	8
Condizioni di consegna	La consegna è assemblata

Schizzo

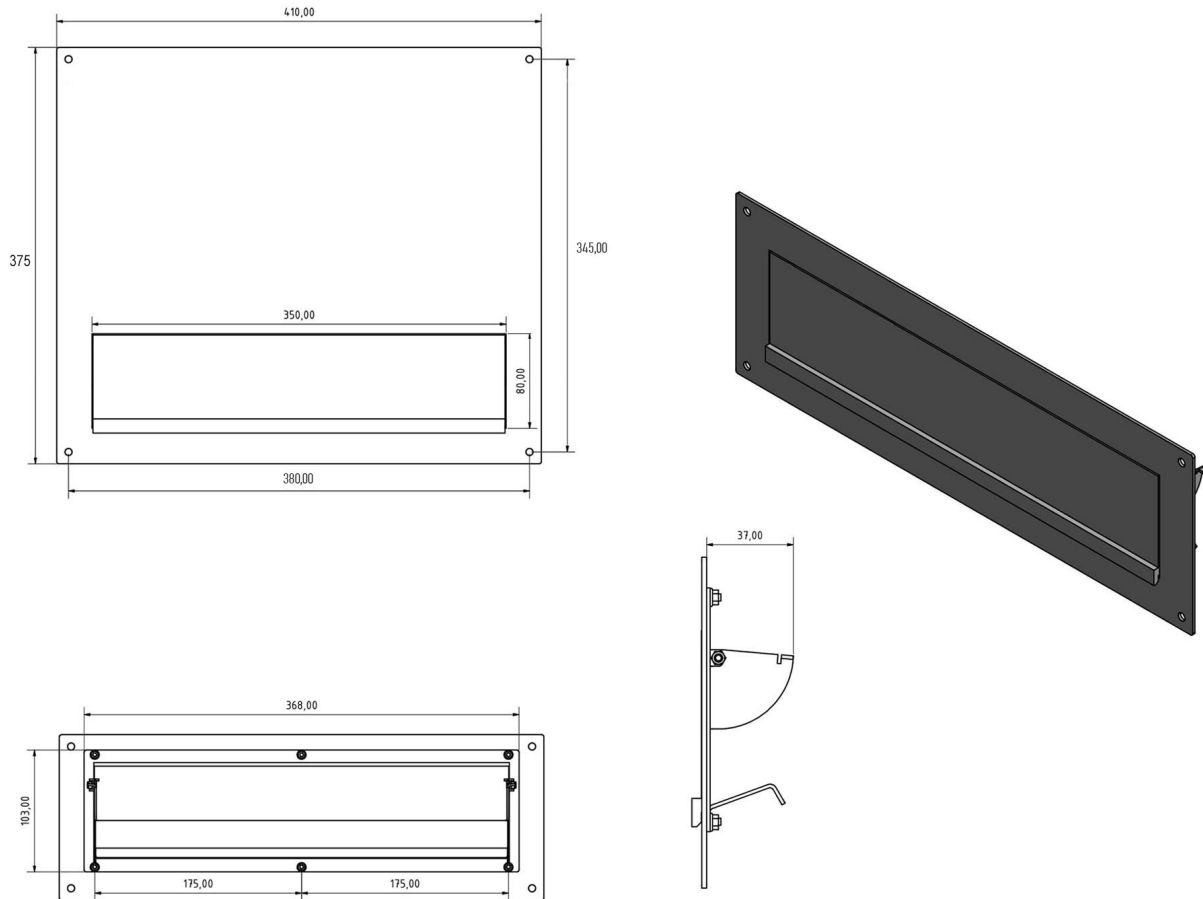

Altre immagini

