

5er 1x5 brievenbussysteem vrijstaand GOETHE ST-Q-400 - RAL naar keuze | 400 mm diep | met 5 brievenbussen

Artikelnummer 215-STQ-5S-400



Productbeschrijving

5-delig 1x5 brievenbussysteem vrijstaand GOETHE ST-Q-400 - RAL naar keuze

Vrijstaand 5-delig brievenbussysteem met horizontale vakken van 400 mm diep en elegante rechthoekige staande elementen. De moderne GOETHE brievenbus is ideaal voor een verfijnde entree. Door het lineaire ontwerp zonder zichtbaar slot ziet deze brievenbus er bijzonder elegant uit.

De afmetingen van de afzonderlijke vakken maken een capaciteit van ca. 32 liter mogelijk, terwijl de grote sleuf garandeert dat er geen verfrommelde post is, zelfs niet met DIN C4-enveloppen en tijdschriften of na meerdere dagen afwezigheid. Het innovatieve push-key slot is verborgen in de brievenbus. De sleutel wordt gewoon in de bestaande opening gestoken (draaien is niet nodig) en de deur gaat open. Door de plaatsing van het slot is deze brievenbus zo ontworpen dat het uitnamedeurtje voorkomt dat de post naar je toe valt. De waterafvoerrand zorgt ervoor dat de post binnenin optimaal beschermd is tegen weersinvloeden. De inwerpklep is voorzien van hoogwaardige asdemperen, die een geruisloze sluiting garanderen en vervelend gerammel door weersinvloeden voorkomen. De verwisselbare naamplaten van plexiglas kunnen gemakkelijk vanaf de voorkant worden bediend; voor een optimale look raden we de verzonken naamplaat met lasergravure aan (zie accessoires). Het 2e naamplaatje is voorzien van een Ja/Nee reclame-inzetstuk.

De brievenbussystemen in de GOETHE-collectie worden gekenmerkt door het consequente gebruik van roestvrij staal en aluminium. Het resultaat is een zeer lange levensduur en duurzaamheid. Het ontwerp is ontwikkeld door onze eigen ingenieurs met het oog op een hoge flexibiliteit en modulariteit, eenvoudige montage van reserveonderdelen en ongecompliceerde zelfmontage. Reserveonderdelen voor alle GOETHE-systemen zijn direct verkrijgbaar in onze winkel.

Dankzij het ontwerp is zelfmontage ongecompliceerd.

Beschermd gebruiksmodel volgens DPMA dossiernummer DE: 20 2021 101 679.5

- 5-postkasten van roestvrij staal en aluminium.
- Brievenbussen van roestvrij staal 1.4016 (roestvast, magnetisch roestvrij staal), poedercoating in RAL-kleur naar keuze.
- Kwaliteitsproductie - Gemaakt in Duitsland door Briefkasten Manufaktur Lippe.
- Innovatief push-key slot met 2 sleutels per partij.
- Brieven worden aan de voorkant geplaatst en verwijderd. Inwerpklep met hoogwaardige asdempers voor het zeer stil inwerpen van de post.
- De brievenbussen voldoen aan DIN/EN 13724. Inwerpformaat (3,5 cm x 36,0 cm) voor C4 overdwers, zelfs grote brieven passen hier zonder kreuken in.
- De uitnameuren openen van boven naar beneden. Dit voorkomt dat de post naar je toe valt.
- Plexiglas naamplaatje voor naametikettering en 2e naamplaatje reclame ja/nee per partij.
- Optimale bescherming tegen regen dankzij regenafvoerranden en een regenkap van 3 mm aluminium AlMg3 W19, gepoedercoat in RAL naar keuze.
- Zijbekleding van 3 mm aluminium AlMg3 W19, poedercoating in RAL naar keuze.
- Achterpaneel gemaakt van 1 mm roestvrij staal V2A 1.4301, poedergelakt in RAL naar keuze.
- De staanders B 40 mm x D 80 mm zijn gemaakt van 2 mm roestvrij staal V2A 1.4301, gepoedercoat in RAL-kleur voor plaatsing in beton of schroefmontage.

Belangrijke informatie:

Voor een optimale bescherming van je post tegen water moet de brievenbus of het brievenbussysteem indien mogelijk onder een afdak worden geplaatst.

De post is alleen beschermd tegen water als deze volledig in de doos is geplaatst en de klep gesloten is. Post die niet volledig is geplaatst, laat vocht en vuil toe in de brievenbus. Dit systeem is beschermd tegen het binnendringen van water volgens DIN EN 13724. Het binnendringen van water is geen reden voor een klacht.

Productkenmerken

Oppervlak/kleur	RAL 9005 diepzwart, RAL 3004 paarsrood, DB 703 ijzerglimmers, RAL 7016 antracietgrijs, RAL naar keuze (volgens kleurentabel), RAL 9007 grijs aluminium, RAL 9016 verkeerswit
Serie	GOETHE
Naametikettering	Naamplaatje
Basismateriaal	Aluminium AlMg3 W19, Roestvrij staal V2A 1.4301, Roestvrij staal 1.4016 (magnetisch roestvrij staal)
Type montage	Vrijstaand
Item terugtrekken	Voorkant
Aantal dozen	met 5 brievenbussen
Enkele doos per volume	Groot > 16 liter

Afmetingen

Breedte in mm	1
Hoogte in mm	1
Hoogte van individuele doos in mm	200,0
Breedte van enkele doos in mm	400,0
Volume in liter	32
Hoogte van lettersleuf in mm	35,0
Breedte van lettersleuf in mm	360,0
Hoogte van brievenbussysteem in mm	1000,0
Breedte van brievenbussysteem in mm	400,0
Totale hoogte in mm	1500,0 1700,0 + 23,0
Totale breedte in mm	488,0
Diepte in mm	400,0 + 25,0 Regendak
Gewicht in kg	72
Leveringstoestand	Geleverd in blokken, standelementen / brievenbus verdeeld

Schets

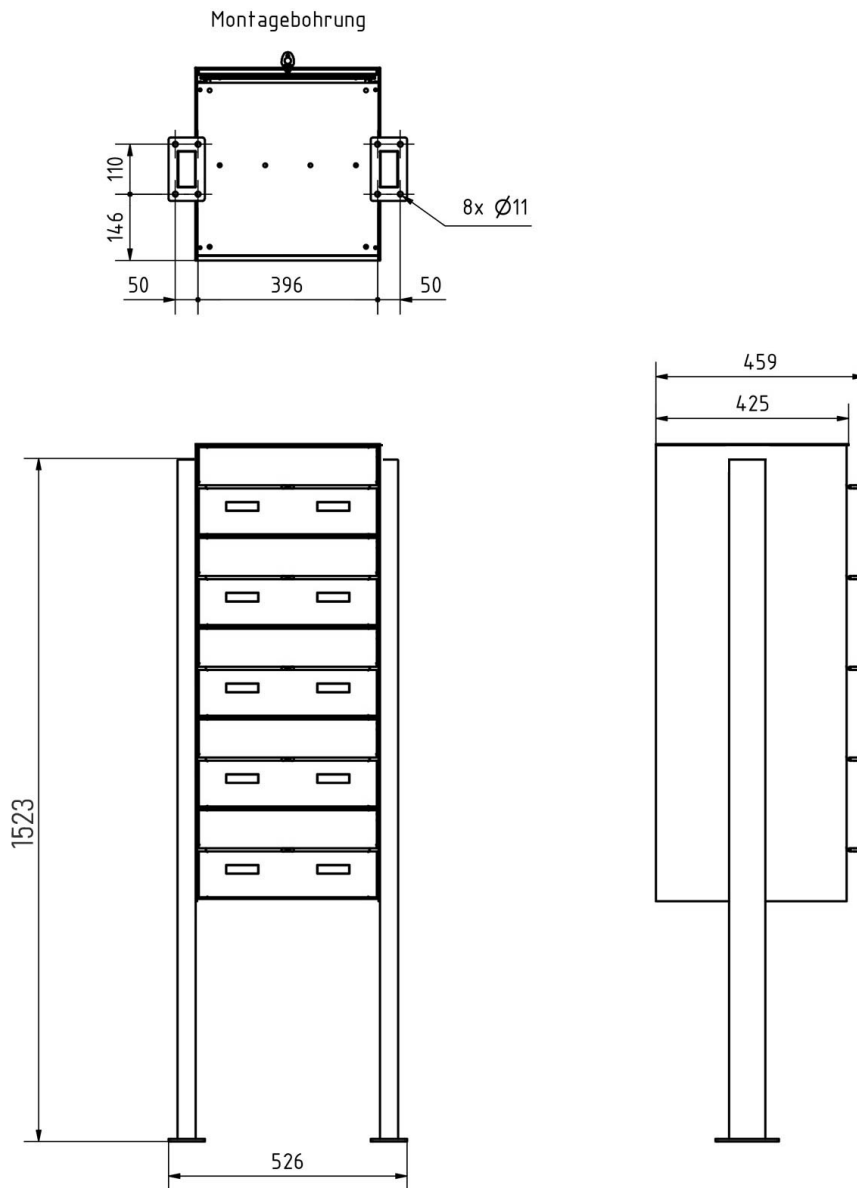

Meer foto's

