

# BRENTANO® brievenbuszuil - Elegance 3 design - RAL naar keuze | Kleur naar keuze

Artikelnummer 803-E3-STL-SF



## Productbeschrijving

### BRENTANO® brievenbuszuil - Design Elegance 3

De BRENTANO® designbrievenbus combineert modern design met maximale functionaliteit zonder zichtbaar slot en een smal roestvrijstalen paneel met naambordjes in grijs. Gemaakt van hoogwaardig roestvrij staal en gepoedercoat, biedt deze brievenbus niet alleen een stijlvolle blikvanger voor je huis, maar ook duurzame kwaliteit. De heldere vormtaal en de precieze verwerking maken van de BRENTANO® brievenbus een tijdloze oplossing voor de hoogste eisen. Dankzij de robuuste constructie is hij bijzonder weerbestendig en beschermt hij betrouwbaar je post. Ideaal voor iedereen die waarde hecht aan een perfecte combinatie van design en functie.

De royale afmetingen van de BRENTANO® designbrievenbus maken een capaciteit van ca. 20 liter mogelijk, waardoor ook grotere stukken zoals DIN C4-enveloppen of tijdschriften zonder kreuken kunnen worden geaccepteerd - zelfs na meerdere dagen afwezigheid. De bovenlader zorgt voor een gemakkelijke hantering. De brievenbus is ook uitgerust met dempers die ervoor zorgen dat de klep zacht en geruisloos sluit. Het innovatieve push-key slot, dat aan de binnenkant verborgen is, maakt het mogelijk om de deur te openen zonder de sleutel te draaien - steek gewoon de sleutel in de opening en de deur gaat moeiteloos open. De slimme plaatsing van het slot en de uitnamedeur voorkomt dat de post bij het openen naar je toe valt. Gemaakt van roestvrij staal, gegalvaniseerd staal, aluminium en gepoedercoat, is deze brievenbuszuil bijzonder duurzaam en heeft hij een hoogwaardige afwerking.

Het unieke eenhandsbedieningsconcept met druksleutelslot, exclusief verkrijgbaar bij Briefkasten Manufaktur Lippe, maakt het gebruik bijzonder eenvoudig: je kunt de brievenbus met één hand openen, de post eruit halen en weer sluiten. Beschermd door een gebruiksmodel (DPMA dossiernummer DE: 20 2021 101 679.5) biedt deze innovatie een echte meerwaarde.

Dankzij het ontwerp is de zelfmontage eenvoudig.

- Hoogwaardig gefabriceerde brievenbuszuil, gepoedercoat in de kleur van je keuze.
- Kwaliteitsproductie - Made in Germany
- Elegance 3 design: slank 20 mm roestvrij stalen frontpaneel, 240 grit gepolijst.
- Innovatief push-key slot inclusief 2 sleutels met sleutelnummer. Handige vergrendeling zonder sleutel.
- De uitnamedeur van roestvrij staal V2A 1.4301 met openingsbegrenzer kan van boven naar beneden worden geopend. De vasthoudplaat voorkomt dat de post naar je toe valt.
- De post wordt van bovenaf ingevoerd.
- De inwerpklep heeft een openingsbegrenzer die voorkomt dat hij de huismuur raakt. Bovendien zorgen hoogwaardige dempers ervoor dat de klep stil en zacht sluit.
- De brievenbus voldoet aan DIN/EN 13724 en heeft een sleufgrootte (3,5 cm x 36,0 cm) voor C4 liggend, zodat zelfs grote brieven er zonder kreuken in passen.
- Inclusief zelfklevend en graveerbaar naamplaatje.
- Optionele naambelettering ca. 20-30 mm hoog.
- Optionele huisnummerbelettering ca. 80-100 mm hoog.
- Brievenbuszuil van 3 mm aluminium AIMg3 W19 met 3 mm bodemplaat van roestvrij staal V2A 1.4301 voor schroefmontage.

### Belangrijke informatie:

Voor een optimale bescherming van je post tegen water moet de brievenbus of het brievenbussysteem indien mogelijk onder een afdak worden geplaatst.

De post is alleen beschermd tegen water als deze volledig in de doos is geplaatst en de klep gesloten is. Post die er niet volledig in zit, laat vocht en vuil toe in de brievenbus. Dit systeem is beschermd tegen het binnendringen van water volgens DIN EN 13724. Het binnendringen van water is geen reden voor een klacht.

## Productkenmerken

<b>Basismateriaal</b>	Staal, gegalvaniseerd, Aluminium AlMg3 W19, Roestvrij staal V2A 1.4301
<b>Oppervlak/kleur</b>	RAL 9005 diepzwart, RAL 3004 paarsrood, DB 703 ijzerglimmerts, RAL naar keuze (volgens kleurentabel), Grond, RAL 9007 grijs aluminium, RAL 9016 verkeerswit
<b>Serie</b>	BRENTANO
<b>Type montage</b>	Vrijstaand
<b>Naametikettering</b>	Naam labels als lasergravure
<b>Item terugtrekken</b>	Voorkant
<b>Aantal brievenbussen</b>	met 1 brievenbus
<b>Enkele doos per volume</b>	Groot > 16 liter

## Afmetingen

<b>Hoogte van individuele doos in mm</b>	400,0
<b>Breedte van enkele doos in mm</b>	400,0
<b>Volume in liter</b>	19,5
<b>Hoogte van lettersleuf in mm</b>	35,0
<b>Breedte van lettersleuf in mm</b>	360,0
<b>Totale hoogte in mm</b>	1200,0
<b>Totale breedte in mm</b>	410,0
<b>Diepte in mm</b>	125,0
<b>Gewicht in kg</b>	21,0
<b>Leveringstoestand</b>	Volledig gemonteerd geleverd

Schets

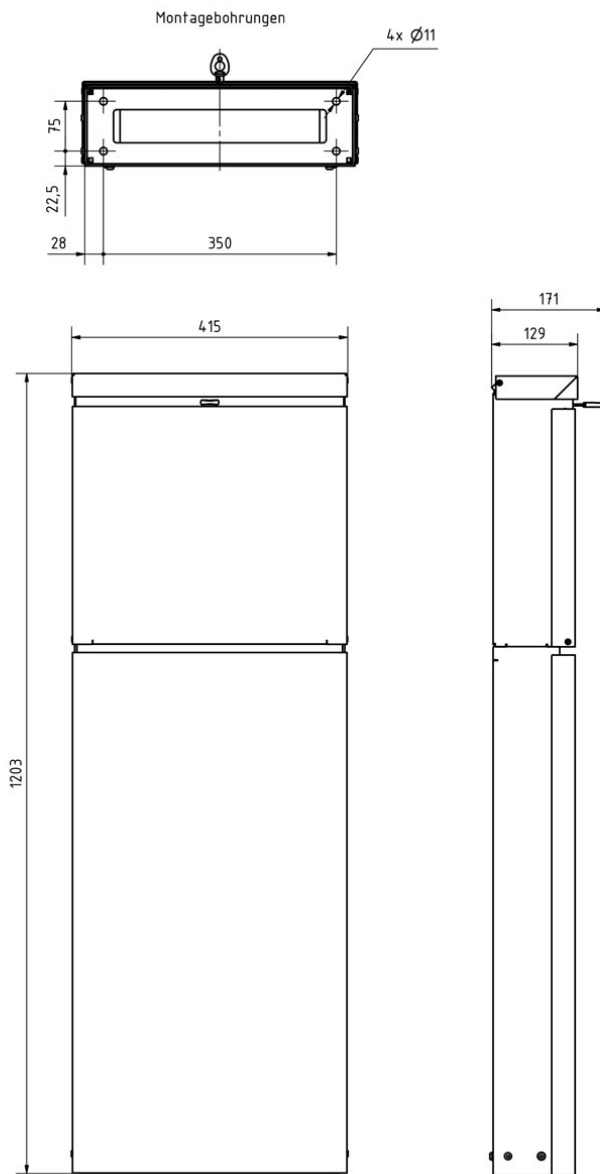

## Meer foto's

