

# Designerski cokół na skrzynkę pocztową GRIMM - wyjmowany z tyłu - polerowana stal nierdzewna z przygotowaniem pod kamerę i system domofonowy | Przygotowanie indywidualne | Wycofanie pozycji na odwrocie | Stal nierdzewna, polerowana



Numer artykułu 562-STL-PE-H-SPO-1-VA-IND

## Opis produktu

### Designerska podstawa skrzynki na listy GRIMM - arcydzieło produkcji skrzynek na listy

Kolumna do skrzynki na listy GRIMM toczy w sobie nowoczesny design z pierwszorzędnym wykonaniem - jest idealna dla wymagających klientów i architektów, którzy szukają eleganckiego rozwiązania do integracji kamery i wbudowanego głośnika. Wykonany z wysokiej jakości stali nierdzewnej i oczywiście "Made in Germany" przez producenta skrzynek na listy Lippe, model ten oznacza trwałość, funkcjonalność i stylowy wygląd. Polerowany panel przedni wykonany z 2 mm stali nierdzewnej V2A zachwyca ponadczasowym wyglądem i wysoką odpornością na korozję.

Kompatybilny z popularnymi producentami: LOXONE, Siedle, Busch-Jaeger, Gira, TCS, Legrand BTicino, Ritto, STR Elektronik, ELCOM, HHG, Comelit, Mobotix, HIKVISION i wieloma innymi dostępnymi na zamówienie.

**Przygotowanie pod kamerę** (nie wchodzi w zakres dostawy) zapewnia bezpieczną podstawę dla nowoczesnego nadzoru wideo bezpośrednio przy wejściu do budynku. Możliwe jest również **przygotowanie do wbudowanych głośników** - na życzenie z odpowiednim uniwersalnym adapterem do różnych stacji domofonowych. Oznacza to, że skrzynkę na listy można idealnie dopasować do istniejącej technologii.

Skrzynka na listy GRIMM zachwyca nowoczesnym wzornictwem, wysoką jakością wykonania i wyrafinowaną funkcjonalnością. Wyposażona w klasyczny zamek dwuosiowy ze stali nierdzewnej z osłoną przeciwpowietrzną, mechanizm blokujący jest niezawodnie chroniony przed warunkami atmosferycznymi i gwarantuje długą żywotność. Pocztę można wygodnie wyjąć od tyłu - idealne rozwiązanie, gdy skrzynka na listy jest zintegrowana ze ścianą lub ogrodzeniem. Pocztę jest wkładana od przodu i jest obsługiwana przez wysokiej jakości amortyzatory osi, które umożliwiają delikatne i ciche zamykanie klapy. Dzięki praktycznej konstrukcji pocztę pozostaje bezpiecznie w skrzynce nawet po otwarciu klapy. Skrzynka GRIMM jest szczególnie elastyczna dzięki systemowi podwójnej skrzynki: słupek może być zainstalowany podczas fazy budowy skorupy, podczas gdy przedni panel jest montowany dopiero po zakończeniu prac budowlanych. Chroni to skrzynkę na listy przed zabrudzeniami i uszkodzeniami w fazie budowy i zapewnia jej doskonały wygląd po wprowadzeniu się.

Dzięki normie DIN/EN 13724 skrzynka GRIMM jest idealna do dużych listów w formie C4, które można wkładać bez zagniecia. Skrzynka na listy GRIMM zachwyca trwałą jakością, ponadczasowym wzornictwem i wyrafinowaną funkcjonalnością.

Szczególny cech designerskiej skrzynki na listy GRIMM jest w pełni spawany cokół wykonany z litej stali nierdzewnej V2A. Taka konstrukcja gwarantuje maksymalną stabilność i wytrzymałość - nawet przy długotrwałym użytkowaniu na zewnątrz. W pełni spawana konstrukcja tworzy jednolity, solidny korpus bez widocznych połączeń spawalniczych lub wtykowych, co nie tylko podkreśla elegancki wygląd, ale także zapobiega wnikaniu wilgoci i brudu. Precyzyjnie szlifowane szwy zapewniają jednolity wygląd i nadają stali szczególnie wysokiej jakości wygląd. Konstrukcja umożliwia również niewidoczne prowadzenie kabli wewnątrz słupek, dzięki czemu wszystkie połączenia elektryczne dla systemu wideodomofonowego DoorBird i innych komponentów inteligentnego domu mogą być instalowane bezpiecznie i pewnie. Ta unikalna metoda produkcji wyznacza nowe standardy w zakresie wzornictwa i funkcjonalności oraz sprawia, że cokół skrzynki na listy GRIMM jest przyszłościowym rozwiązaniem dla nowoczesnych projektów architektonicznych.

- Wysokiej jakości supek pod skrzynkę na listy wykonany w całości ze stali nierdzewnej do montażu wolnostojącego.
- Panel przedni wykonany z 2 mm stali nierdzewnej V2A 1.4301, polerowany.
- Wysokiej jakości produkcja - Made in Germany by Briefkasten Manufaktur Lippe.
- Możliwość przygotowania (wbudowany głośnik nie wchodzi w skład zestawu) do systemu interkomowego. Opcjonalnie z uniwersalnym adapterem do wszystkich dostępnych na rynku wbudowanych głośników.
- Opcjonalne przygotowanie (kamera nie wchodzi w skład zestawu) dla kamery.
- Numer domu o wysokości ok. 70 mm (maks. 3 cyfry) z energooszczędnym oświetleniem LED 12 V DC ok. 50 mA / 1 W, biały.
- Opcjonalna wymienna tabliczka znamionowa ze stali nierdzewnej z napisem laserowym lub tabliczka znamionowa z pleksi.
- Przycisk dzwonkowy o krótkim skoku 8-12 V DC z podświetleniem pierścienia LED (niebieski, biały, czerwony lub zielony). Podświetlenie przycisku dzwonnka nie może być zasilane przez jednostkę sterującą. Musi ono być podłączone do dodatkowego zasilacza 8-12 V DC.
- Opcjonalnie dostępny jest przycisk krótkiego skoku 8-12 V DC z piktogramem.
- W zestawie zasilacz LED EVN / transformator IP65 12V/DC 0,1-4W do oświetlenia LED (numer domu, przycisk dzwonnka i tabliczka znamionowa, jeżeli wybrano).
- Wysokiej jakości zamek dwuosiowy zawierający 2 klucze z numerem klucza.
- Tylnie drzwiczki wrzutowe z ogranicznikiem otwarcia otwierają się od góry do dołu, aby zapobiec spadaniu poczty w kierunku użytkownika.
- Przednia wkładka z wysokiej jakości amortyzatorami osi zapewnia bardzo ciche wkładanie poczty.
- Skrzynka na listy zgodna z normą DIN/EN 13724, rozmiar wkładki (3,5 cm x 32,5 cm) dla C4 landscape - nawet duże listy pozostają nienaruszone. Zintegrowane dodatkowe zabezpieczenie przed wyjściem ze stali nierdzewnej.
- Optymalna ochrona przed warunkami atmosferycznymi dzięki przesuniętej pokrywie.
- System podwójnej skrzynki: pokrywa może na żądanie zamontować po zakończeniu prac budowlanych i wymienić w dowolnym momencie.
- Całkowicie spawany cokół jest wykonany z polerowanej stali nierdzewnej V2A o grubości 2 mm. Wysokość konstrukcji wynosi 1,70 m.
- Możliwe jest niewidoczne prowadzenie kabli przez korpus.
- Podstawa jest wyposażona w płytę bazową VA. Ma ona grubość 10 mm i jest zakończona pokrywą. Ukrywa ona załepki mocujące.

#### Ważna informacja:

Aby zapewnić optymalną ochronę poczty przed wodą, skrzynkę na listy lub system skrzynek na listy należy w miarę możliwości umieścić pod zadaszeniem.

Poczta jest chroniona przed wodą tylko wtedy, gdy jest całkowicie włożona do skrzynki, a klapka jest zamknięta. Poczta, która nie jest całkowicie włożona, umożliwia przedostanie się wilgoci i brudu do skrzynki na listy. System ten jest zabezpieczony przed wnikaniem wody zgodnie z normą DIN EN 13724. Wnikanie wody nie jest powodem do reklamacji.

## Właściwości produktu

<b>Seria</b>	GRIMM
<b>Liczba przycisków dzwonka</b>	1 przycisk
<b>Funkcje</b>	Wyłącznik światła, Kamera, Stacja interkomowa, Odcisk palca, Klawiatura
<b>Skrzynka funkcyjna przygotowana dla producenta</b>	LOXONE, GIRA, Busch Jaeger, Siedle, STR Electronics, ELCOM, TCS, Ritto, ALGO, Telegärtner, Auerswald, Legrand Bticino, HHG, HIKVISION, PCS, Sezam, ekey, Comelite, Schneider Intercom / COMMEND, Mobotix
<b>Etykietowanie nazw</b>	Etykietowanie jako cięcie laserowe, Identyfikator, Etykietowanie nazw jako grawerowanie laserowe, Podświetlany napis z nazwą wycinany laserowo
<b>Typ montażu</b>	Wolnostojący
<b>Materiał bazowy</b>	Stal nierdzewna V2A 1.4301, Stal nierdzewna 1.4016 (magnetyczna stal nierdzewna)
<b>Numer domu</b>	Numer domu jako grawer laserowy, Numer domu wycięty laserowo, podświetlany
<b>Liczba pudełek</b>	z 1 skrzynką na listy
<b>Powierzchnia/kolor</b>	Uziemienie
<b>Pojedyncze pudełko według objętości</b>	Duży > 16 litrów
<b>Wycofanie przedmiotu</b>	Tyłna strona

## Wymiary

<b>Wysokość pojedynczego pudełka w mm</b>	Wymiar zewnętrzny 750,0   Wymiar montażowy 710,0
<b>Szerokość pojedynczego pudełka w mm</b>	Wymiar zewnętrzny 450,0   Wymiar montażowy 410,0
<b>Pojemność w litrach</b>	26,0
<b>Wysokość szczeliny na litery w mm</b>	35,0
<b>Szerokość szczeliny na litery w mm</b>	325,0
<b>Wysokość skrzynki na listy w mm</b>	Wymiar zewnętrzny 750,0   Wymiar montażowy 710,0
<b>Szerokość skrzynki na listy w mm</b>	Wymiar zewnętrzny 450,0   Wymiar montażowy 410,0
<b>Wysokość całkowita w mm</b>	1700,0
<b>Całkowita szerokość w mm</b>	Korpus 490,0   Płyta bazowa 580,0
<b>Głębokość w mm</b>	Korpuss 150,0   Płyta bazowa 242,0
<b>Waga w kg</b>	65
<b>Warunki dostawy</b>	Dostawa jest zmontowana

Szkic

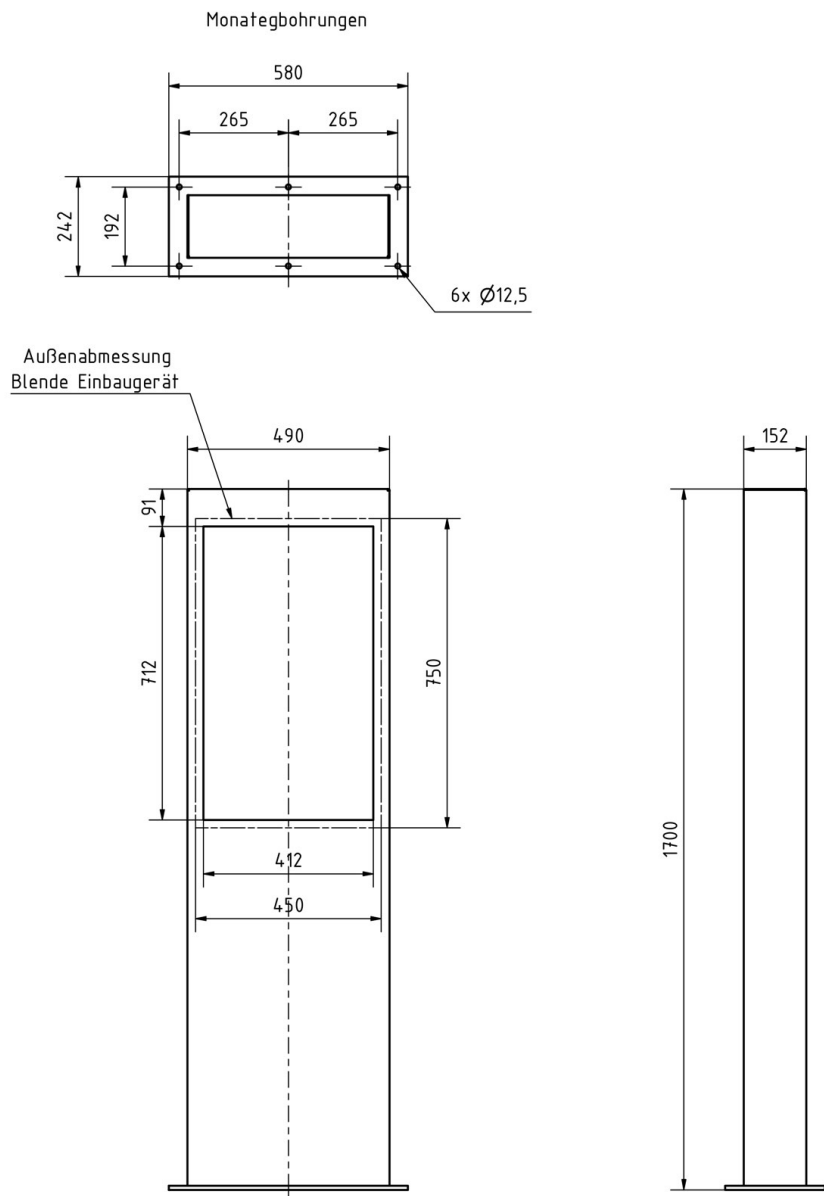

## Wi?cej zdj??

