

# Designerska natynkowa skrzynka na listy GRIMM - kolor do wyboru z zestawem COMELIT Ultra - VIDEO | Comelit Ultra | Kolor do wyboru | Powyżej | Montaż powierzchniowy

Numer artykułu 562-AP-SPO-1-SF-CSU



## Opis produktu

### Designerska natynkowa skrzynka na listy GRIMM z wideodomofonem Comelit - nowoczesna technologia łączy się z ponadczasowym wzornictwem

Designerska natynkowa skrzynka na listy GRIMM łączy w sobie nowoczesny design, precyzyjne wykonanie i wysokiej jakości materiały - jest idealna dla właścicieli budynków i architektów, którzy szukają eleganckiego i trwałego rozwiązania do integracji systemu wideodomofonowego Comelit. Wykonany z wytrzymałej stali nierdzewnej i całościowo "Made in Germany" przez producenta skrzynek na listy Lippe, model ten oznacza jakość, funkcjonalność i wyraźne, nowoczesne linie. Malowany proszkowo panel przedni wykonany z 2 mm stali nierdzewnej V2A zachwyca wysoką odpornością na korozję i eleganckim, ponadczasowym wyglądem.

W centrum tego systemu znajduje się **wideodomofon Comelit Ultra**, dostępny w dwóch nowoczesnych wariantach połączone - **technologią 2-przewodową** i **ViP (technologia IP)**. Oba systemy oferują maksymalną elastyczność, prostą instalację i przyszłościową integrację z siecią. Comelit Ultra umożliwia transmisję wideo na żywo, funkcję interkomu i sterowanie mobilne za pośrednictwem **aplikacji Comelit**. Oznacza to, że możesz zobaczyć i porozmawiać z gośćmi przy drzwiach wejściowych w dowolnym momencie - niezależnie od tego, czy jesteś w domu, czy w podróży - i otworzyć drzwi lub bramę, jeżeli chcesz. Dzięki temu komunikacja domofonowa jest wygodna, bezpieczna i inteligentna.

**Skrzynka na listy GRIMM®** jest nie tylko estetyczna, ale także imponuje funkcjonalnością i łatwością obsługi. Innowacyjny **zamek typu push-key** umożliwia prostą obsługę jednym ruchem: drzwiczki otwierają się jednym nacisknięciem i można je zamknąć bez użycia klucza - wygodnie i chroniąc przed warunkami atmosferycznymi. **Drzwiczki** do wyjmowania poczty z przodu otwierają się od góry do dołu, dzięki czemu poczta pozostaje bezpiecznie w skrzynce i nie może z niej wypadnąć. **Przednia szczelina** pocztowa jest uzupełniona wysokiej jakości amortyzatorami osi, które zapewniają wyjątkowo ciche i delikatne zamykanie klapy.

**System podwójnej skrzynki** jest szczególnie praktyczny: malowany proszkowo korpus ze stali nierdzewnej montowany jest na powierzchni podczas fazy budowy, podczas gdy panel konstrukcyjny jest montowany dopiero po zakończeniu prac. Ten przesunięty panel przedni nie tylko zapewnia optymalną ochronę przed warunkami atmosferycznymi, ale także umożliwia czystą, wolną od zabrudzeń instalację końcową.

Dzięki normie **DIN/EN 13724** skrzynka GRIMM nadaje się do dużych listów w formacie C4, które można wkładać bez zagniecenia. Skrzynka na listy GRIMM łączy zatem trwałą jakość, nowoczesną technologię i zaawansowaną funkcjonalność w jednym produkcie.

- Wysokiej jakości skrzynka na listy wykonana w całości ze stali nierdzewnej do montażu natynkowego.
- Panel przedni wykonany z 2 mm stali nierdzewnej V2A 1.4301, malowany proszkowo na wybrany kolor.
- Wysokiej jakości produkcja - Made in Germany przez Briefkasten Manufaktur Lippe.
- Zintegrowany Comelit Ultra w dwóch nowoczesnych wariantach połączeń - technologia 2-przewodowa i ViP (technologia IP). Oba systemy imponują wysoką elastycznością, prostą instalacją i przyszłościową integracją z siecią.
- Innowacyjny zamek typu push-key z 2 kluczami z numerem klucza, wygodne zamykanie bez klucza, optymalna ochrona przed warunkami atmosferycznymi.
- Drzwiczki do wyjmowania z ogranicznikiem otwarcia otwierają się od góry do dołu, aby zapobiec spadaniu poczty w kierunku użytkownika.
- Przednia wkładka z wysokiej jakości amortyzatorami osi zapewnia bardzo ciche wkładanie poczty.
- Skrzynka na listy zgodna z normą DIN/EN 13724, rozmiar wkładki (3,5 cm x 32,5 cm) dla C4 landscape - nawet duże listy pozostają nienaruszone. Zintegrowane dodatkowe zabezpieczenie przed wyjściem ze stali nierdzewnej.
- Optymalna ochrona przed warunkami atmosferycznymi dzięki przesuniętej pokrywie.
- System podwójnej skrzynki: idealny do montażu powierzchniowego. Pokrywa montowana po zakończeniu prac budowlanych.
- Skrzynka natynkowa wykonana z 2 mm stali nierdzewnej V2A 1.4301, malowana proszkowo.

#### Ważne informacje:

Aby uzyskać optymalną ochronę poczty przed wodą, skrzynkę na listy lub system skrzynek na listy należy w miarę możliwości umieścić pod zadaszeniem.

Poczta jest chroniona przed wodą tylko wtedy, gdy jest całkowicie włożona do skrzynki, a klapka jest zamknięta. Poczta, która nie jest całkowicie włożona, umożliwia przedostanie się wilgoci i brudu do skrzynki na listy. System ten jest zabezpieczony przed wnikaniem wody zgodnie z normą DIN EN 13724. Wnikanie wody nie jest powodem do reklamacji.

## Właściwości produktu

<b>Powierzchnia/kolor</b>	RAL 9005 głęboka czerń, RAL 3004 fioletowo-czerwony, DB 703 mikowa ruda żelaza, RAL 7016 szary antracyt, RAL do wyboru (zgodnie z tabelą kolorów), RAL 9007 szare aluminium, RAL 9016 biały drogowy
<b>Seria</b>	GRIMM
<b>Technologia połączeń</b>	2-przewodowy, LAN
<b>Liczba przycisków dzwonka</b>	1 przycisk
<b>Funkcje</b>	Kamera, Stacja interkomowa, Odcisk palca
<b>Skrzynka funkcyjna przygotowana dla producenta</b>	Comelite
<b>Materiał bazowy</b>	Stal nierdzewna V2A 1.4301, Stal nierdzewna 1.4016 (magnetyczna stal nierdzewna)
<b>Numer domu</b>	Numer domu jako grawer laserowy
<b>Etykietowanie nazw</b>	Etykietowanie nazw jako grawerowanie laserowe
<b>Wycofanie przedmiotu</b>	Przód
<b>Liczba pudełek</b>	z 1 skrzynką na listy
<b>Pojedyncze pudełko według objętości</b>	Duże > 16 litrów
<b>Typ montażu</b>	Montaż powierzchniowy

## Wymiary

Wysokość pojedynczego pudełka w mm	460,0
Szerokość pojedynczego pudełka w mm	410,0
Pojemność w litrach	26,0
Wysokość szczeliny na listy w mm	35,0
Szerokość szczeliny na listy w mm	325,0
Wysokość skrzynki na listy w mm	760,0
Szerokość skrzynki na listy w mm	460,0
Całkowita szerokość w mm	460,0
Głębokość w mm	150,0
Waga w kg	29
Warunki dostawy	Dostawa jest zmontowana

## Szkic

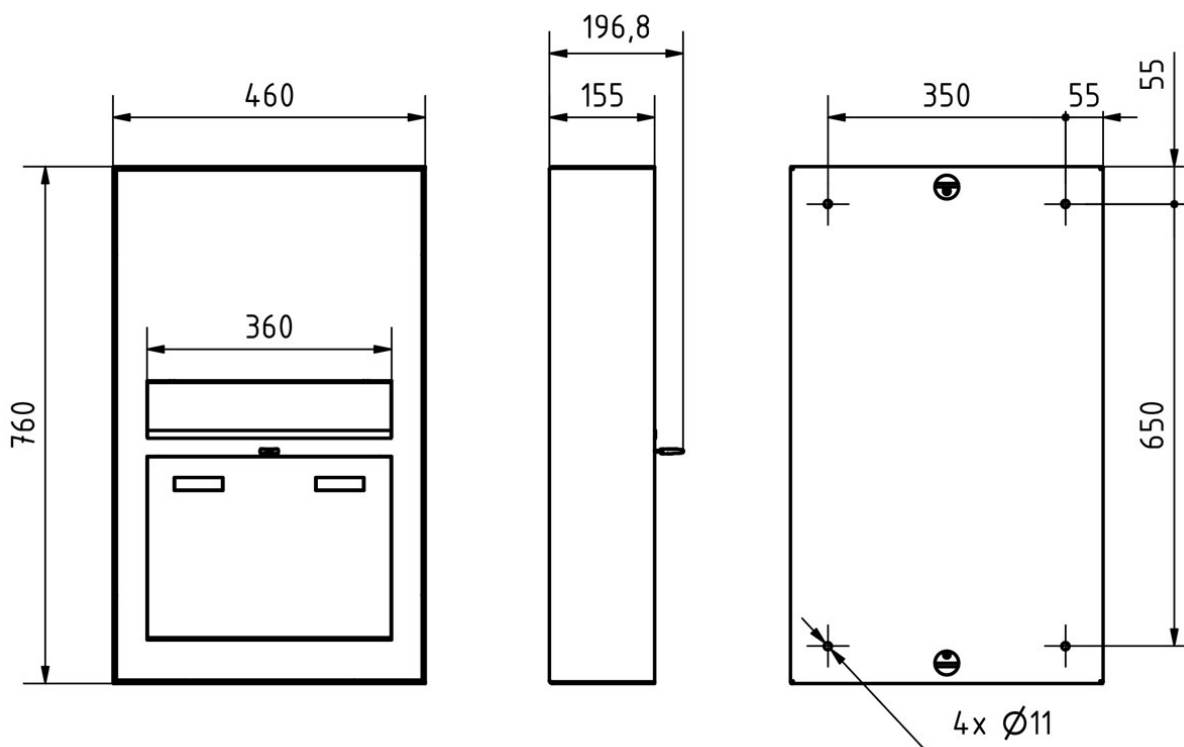

Więcej zdjęć??

