

System wolnostojących skrzynek na listy 2x1 ze stali nierdzewnej Design BASIC Plus 385X ST-R - wybrany RAL | 300x110x385 mm (WxHxD) - ?? Normal 12 litrów | Kolor do wyboru | z 2 skrzynkami na listy (1x2)

Numer artykułu 385XR-2S



Opis produktu

2-słupkowa skrzynka na listy ze stali nierdzewnej Design BASIC Plus 385X ST-R - RAL do wyboru

Nowoczesna wolnostojąca skrzynka na listy na 2 skrzynki wyprodukowana w Niemczech przez Briefkasten Manufaktur.

Skrzynki na listy wykonane są ze stali nierdzewnej V2A, malowanej proszkowo w kolorze RAL, elementy stojaka wykonane są z odpornej na warunki atmosferyczne stali nierdzewnej V2A, polerowanej. Bardzo wysoka jakość wykonania i przemysłowa koncepcja sprawiają, że ten system skrzynek na listy jest naszym bestsellerem. Krawędzie odprowadzające deszcz dla optymalnej ochrony przed wodą, klapy wrzutowe z gumowymi krawędziami, solidna wymienna tabliczka znamionowa i wytrzymały zamek charakteryzują tę wolnostojącą skrzynkę na listy. Ta skrzynka na listy jest łatwa w czyszczeniu i wytrzymała.

Systemy skrzynek na listy z kolekcji BASIC Plus charakteryzują się konsekwentnym stosowaniem stali nierdzewnej V2A. Rezultatem jest bardzo duża żywotność i trwałość. Konstrukcja została opracowana przez naszych inżynierów z myślą o wysokiej elastyczności i modularności, prostym montażu części zamiennych i nieskomplikowanym samodzielnym montażu. Części zamienne są bezpiecznie dostępne dla wszystkich systemów BASIC Plus.

- **2-słupkowa skrzynka na listy wykonana ze stali nierdzewnej V2A, malowana proszkowo na kolor RAL**
- System jest produkowany przez Briefkasten Manufaktur. Niemiecka jakość produkcji "Made in Germany".
- Skrzynki na listy są zgodne z normą DIN/EN 13724. Rozmiar wkładki (3,5 cm x 26,5 cm) dla wysokich, dużych listów C4 również pasuje tutaj bez zagniecia.
- Klapy wrzutowe z dwukierownymi gumowymi wargami zapewniają bardzo ciche wkładanie poczty.
- Drzwiczki można otwierać od lewej do prawej.
- W zestawie 2 klucze z numerem klucza i wymienną tabliczkę znamionową pod klapy dla każdej skrzynki na listy.
- Z dopasowanymi panelami bocznymi i solidną osłoną przeciwdeszczową.
- Elementy stojaka są wykonane z 60,0 mm stali nierdzewnej V2A 1.4301, polerowanej do montażu w rurkowym lub osadzenia w betonie.

Ważne informacje:

Słupki są chronione przed wilgocią i brudem tylko wtedy, gdy jest całkowicie wsunięty i klapy są zamknięte. W pewnych ekstremalnych warunkach pogodowych woda może nadal dostawać się do środka (do 1 cm³ zgodnie z normą DIN EN 13724). Nie jest to powód do reklamacji.

W?a?ciwo?ci produktu

Powierzchnia/kolor	RAL 9005 g??boka czer?, RAL 3004 fioletowo-czerwony, DB 703 mikowa ruda ?elaza, RAL 7016 szary antracyt, RAL do wyboru (zgodnie z tabel? kolorów), Uziemienie, RAL 9007 szare aluminium, RAL 9016 bia?y drogowy
Seria	PODSTAWOWY
Pojedyncze pude?ko wed?ug obj?to?ci	Normalny > 10 litrów
Etykietowanie nazw	Identyfikator
Typ monta?u	Wolnostoj?cy
Materia? bazowy	Stal nierdzewna V2A 1.4301
Liczba skrzynek pocztowych	z 2 skrzynkami na listy
Wycofanie przedmiotu	Przód

Wymiary

Wysoko?? pojedynczego pude?ka w mm	110,0
Szeroko?? pojedynczego pude?ka w mm	300,0
Pojemno?? w litrach	12
Wysoko?? szczeliny na litery w mm	35,0
Szeroko?? szczeliny na litery w mm	265,0
Wysoko?? skrzynki na listy w mm	220,0
Szeroko?? skrzynki na listy w mm	300,0
Wysoko?? ca?kowita w mm	1200,0 1500,0 1700,0
Ca?kowita szeroko?? w mm	465,0
G??boko?? w mm	435,0
Waga w kg	16
Warunki dostawy	Dostarczane w blokach, elementy stojaka / podzielona skrzynka na listy

Szkic

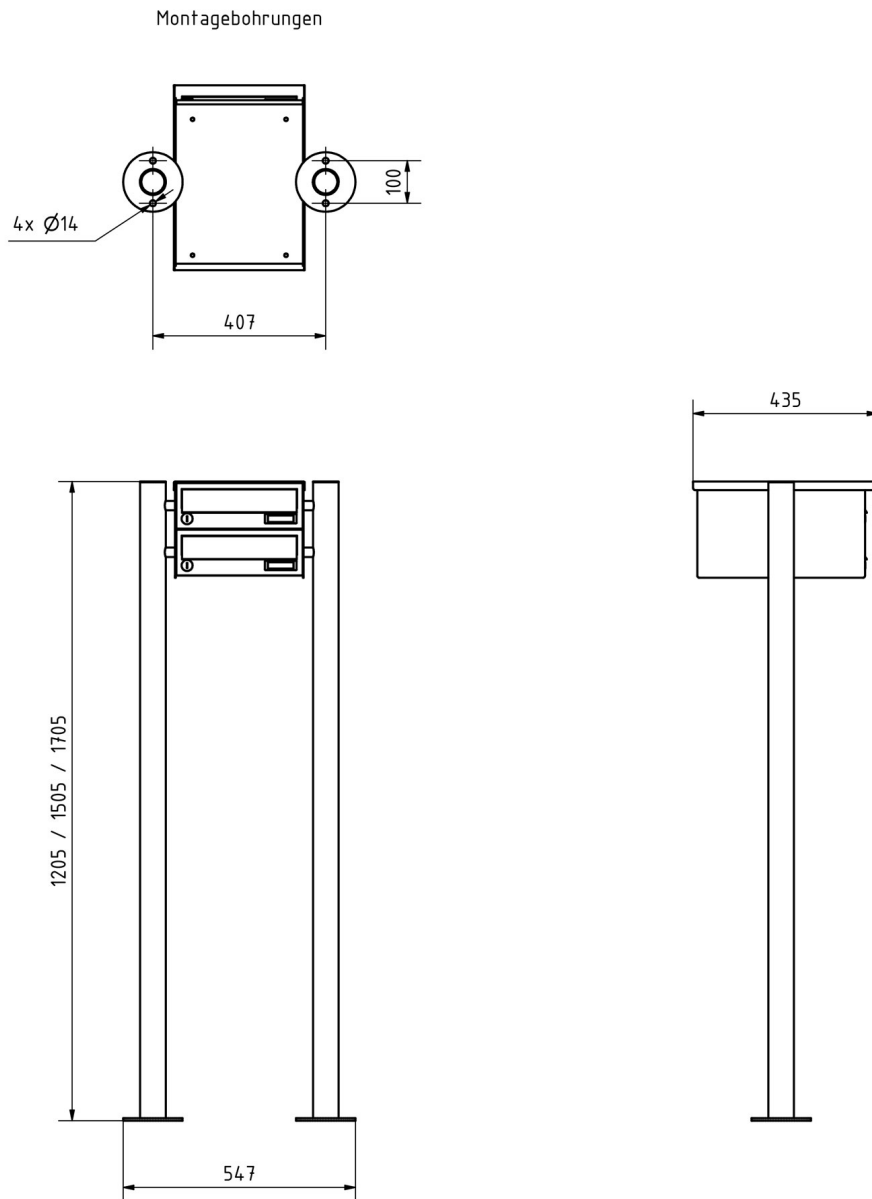

Wi?cej zdj??



