

Flächenbündiges Namensschild für GOETHE Briefkasten - 2-teilig - Trägerblech + Namensschild | ? RAL nach Wahl

Artikelnummer 789-E-2T-215-RAL



Produktbeschreibung

Flächenbündiges Namensschild für GOETHE Briefkasten - 2-teilig - Trägerblech + Namensschild wahlweise mit Laserbeschriftung

Dieses Namensschild kann gegen das Kunststoffnamensschild der Briefkästen GOETHE ausgetauscht werden. Durch die flächenbündige Optik wirkt der Briefkasten mit diesem Namensschild wesentlich eleganter und moderner. Das Namensschild besteht aus Edelstahl V2A 1.4301 und kann wahlweise pulverbeschichtet werden. Das Namensschild ist 2-teilig, bestehend aus Trägerblech und dem Namensschild zum Schrauben. So ist garantiert das bei einem Mieterwechsel problemlos das Namensschild getauscht werden kann.

- Namensschild aus 2mm Edelstahl V2A 1.4301 geschliffen oder pulverbeschichtet.
- Bestehend aus Trägerblech und Namensschild. Das Trägerblech und das Namensschild sind verschraubt. Jederzeit wechselbar.
- Wahlweise mit Laserbeschriftung. Größe der Beschriftung wird dem Platz und der Zeichenanzahl angepaßt.

Produkteigenschaften

Oberfläche/Farbe	RAL 9005 tiefschwarz, DB 703 eisenglimmer, RAL 7016 anthrazitgrau, RAL nach Wahl (lt. Farbtabelle), RAL 9007 grau-aluminium, RAL 9016 verkehrsweiß
Grundmaterial	Edelstahl V2A 1.4301
Namensbeschriftung	Namensbeschriftung als Lasergravur

Abmessungen

Breite in mm	70
Höhe in mm	18
Tiefe in mm	1,0

Skizze

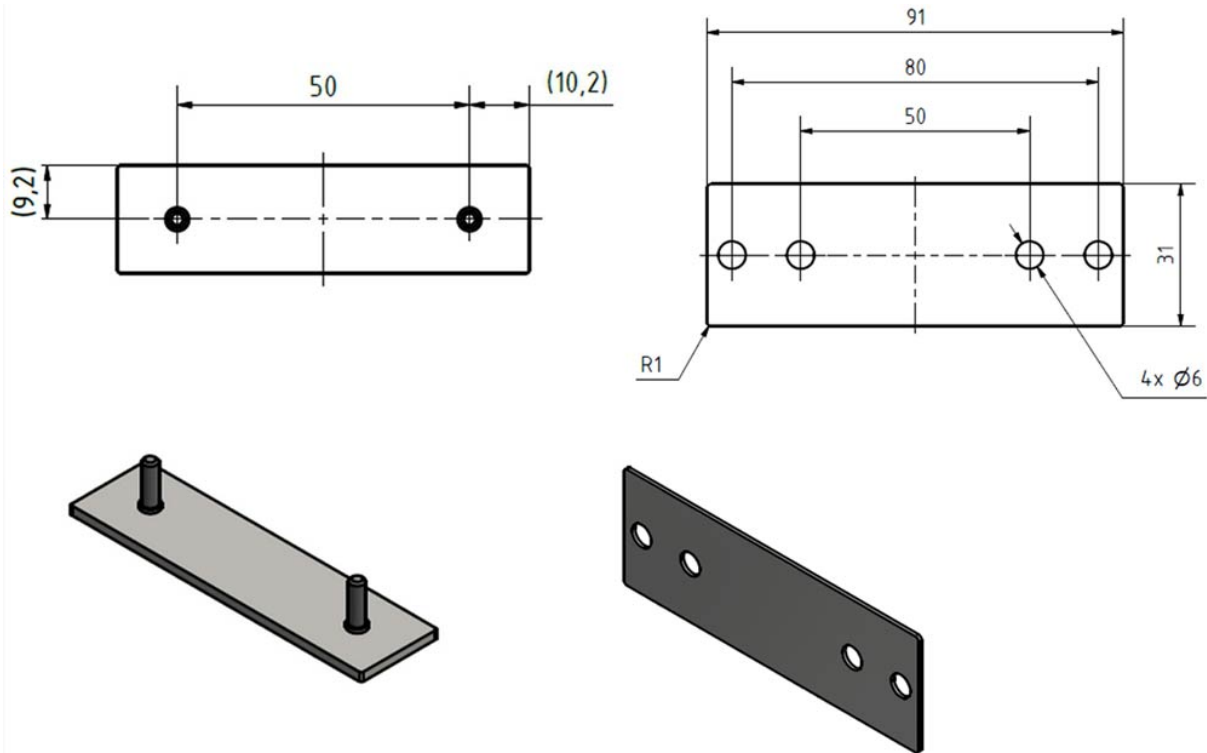

Weitere Bilder

