

Design Unterputz Briefkasten GRIMM - Edelstahl geschliffen mit COMELIT Ultra - VIDEO Set | Comelit Ultra | Oben | Edelstahl, geschliffen | Unterputz

Artikelnummer 562-UP-SPO-1-VA-CSU



Produktbeschreibung

Design Unterputz Briefkasten GRIMM mit Comelit Video-Türsprechanlage – Moderne Technologie trifft zeitloses Design

Der Design Unterputz Briefkasten GRIMM vereint moderne Formgebung, präzise Verarbeitung und hochwertige Materialien – ideal für Bauherren und Architekten, die eine elegante und langlebige Lösung für die Integration einer Comelit Video-Türsprechanlage suchen. Gefertigt aus robustem Edelstahl und vollständig „Made in Germany“ von der Briefkasten Manufaktur Lippe, steht dieses Modell für Qualität, Funktionalität und eine klare, moderne Linienführung. Die geschliffene Frontblende aus 2 mm Edelstahl V2A überzeugt durch hohe Korrosionsbeständigkeit und ein edles, zeitloses Erscheinungsbild.

Im Zentrum dieses Systems steht die **Comelit Ultra Video-Türsprechanlage**, erhältlich in zwei modernen Anschlussvarianten – **2-Draht-Technik** und **ViP (IP-Technik)**. Beide Systeme bieten maximale Flexibilität, einfache Installation und eine zukunftssichere Netzwerkintegration. Die Comelit Ultra ermöglicht Live-Videoübertragung, Gegensprechfunktion sowie mobile Steuerung über die **Comelit-App**. So können Sie jederzeit – ob zu Hause oder unterwegs – Besucher an Ihrer Haustür sehen, mit ihnen sprechen und auf Wunsch auch die Tür oder das Tor öffnen. Damit wird die Türkommunikation komfortabel, sicher und smart.

Der **Briefkasten GRIMM[®]** ist nicht nur ein ästhetisches Highlight, sondern überzeugt auch in puncto Funktionalität und Bedienkomfort. Das innovative **Push-Key-Schloss** ermöglicht die einfache Einhand-Bedienung: Die Tür öffnet per Druck, und das Verschließen erfolgt ohne Schlüssel – komfortabel und witterungsgeschützt. Die frontseitige **Postentnahmetür** öffnet sich von oben nach unten, sodass die Post sicher im Kasten bleibt und nicht herausfallen kann. Der **Einwurf von vorne** wird durch hochwertige Achsdämpfer abgerundet, die für ein besonders leises und sanftes Schließen der Einwurfklappe sorgen.

Besonder einzigartig ist der GRIMM durch das Doppelkasten-System: Der Einbaukasten kann bereits während der Rohbauphase installiert werden, während die Frontblende erst nach Abschluss der Bauarbeiten montiert wird – für maximale Flexibilität in der Zukunft und Schutz vor Schmutz und Staub während der Bauphase. Der Einputzkasten besteht aus Edelstahl 1.4016 und verfügt über vorgestanzte Kabeleinlässe an allen Seiten, um eine einfache Elektroinstallation zu ermöglichen.

Dank der **DIN/EN 13724** ist der GRIMM für große Briefe im C4-Format geeignet, die ohne Knicke eingelegt werden können. Damit vereint der Briefkasten GRIMM langlebige Qualität, moderne Technologie und durchdachte Funktionalität in einem Produkt.

- Hochwertiger Briefkasten komplett aus Edelstahl zur Aufputzmontage.
- Frontblende aus 2 mm Edelstahl V2A 1.4301, geschliffen.
- Qualitätsfertigung – Made in Germany by Briefkasten Manufaktur Lippe.
- Integrierte Comelit Ultra in zwei modernen Anschlussvarianten – 2-Draht-Technik und ViP (IP-Technik). Beide Systeme überzeugen durch hohe Flexibilität, einfache Installation und zukunftssichere Netzwerkimtegration.
- Innovatives Push-Key-Schloss inklusive 2 Schlüssel mit Schlüsselnummer, angenehmes Verschließen ohne Schlüssel, optimal vor Witterung geschützt.
- Die Entnahmetür mit Öffnungsbegrenzer öffnet von oben nach unten, um zu verhindern, dass Ihnen die Post entgegenfällt.
- Frontseitiger Einwurf mit hochwertigen Achsdämpfern für sehr leisen Einwurf der Post.
- DIN/EN 13724 konformer Briefkasten, Einwurfgröße (3,5 cm x 32,5 cm) für C4 quer – auch große Briefe bleiben unversehrt. Zusätzlicher Entnahmeschutz aus Edelstahl integriert.
- Optimaler Witterungsschutz durch abgesetzte Blende.
- Doppelkasten-System: Ideal für die Unterputzmontage. Die Blende kann nach Abschluss der Bauarbeiten bequem installiert werden.
- Einputzkasten aus Edelstahl 1.4016 (nichtrostender, magnetischer Edelstahl) mit vorgestanzten Kabeleinlässen an allen Seiten.

Wichtige Information:

Um einen optimalen Wasserschutz Ihrer Post zu erreichen, sollte sich nach Möglichkeit der Briefkasten bzw. die Briefkastenanlage unter einem Vordach befinden.

Das Postgut ist nur dann vor Wasser geschützt, wenn es komplett im Kasten abgelegt und die Einwurfklappe geschlossen ist. Nicht vollständig eingesteckte Post ermöglicht das Eindringen von Feuchtigkeit und Schmutz in den Briefkasten. Diese Anlage ist gegen Eindringen von Wasser nach DIN EN 13724 geschützt. Wassereintritt ist kein Reklamationsgrund.

Produkteigenschaften

Serie	GRIMM
Anschlusstechnik	2-Draht, LAN
Anzahl der Klingeltaster	1 Taster
Funktionen	Kamera, Sprechstelle, Fingerprint
Funktionskasten vorbereitet für Hersteller	Comelit
Grundmaterial	Edelstahl V2A 1.4301, Edelstahl 1.4016 (nichtrostender magnetischer Edelstahl)
Hausnummer	Hausnummer als Lasergravur
Namensbeschriftung	Namensbeschriftung als Lasergravur
Postentnahme	Frontseitig
Anzahl der Kästen	mit 1 Briefkasten
Oberfläche/Farbe	Geschliffen
Einzelkasten nach Volumen	Groß > 16 Liter
Montageart	Aufputz

Abmessungen

Höhe Einzelkasten in mm	460,0
Breite Einzelkasten in mm	410,0
Volumen in Liter	26,0
Höhe Briefeinwurfschlitz in mm	35,0
Breite Briefeinwurfschlitz in mm	325,0
Höhe Briefkastenanlage in mm	Außenmaß 750,0 Einbaumaß 710,0
Breite Briefkastenanlage in mm	Außenmaß 450,0 Einbaumaß 410,0
Gesamtbreite in mm	Außenmaß 450,0 Einbaumaß 410,0
Tiefe in mm	150,0
Gewicht in kg	19
Lieferzustand	Lieferung erfolgt montiert

Skizze

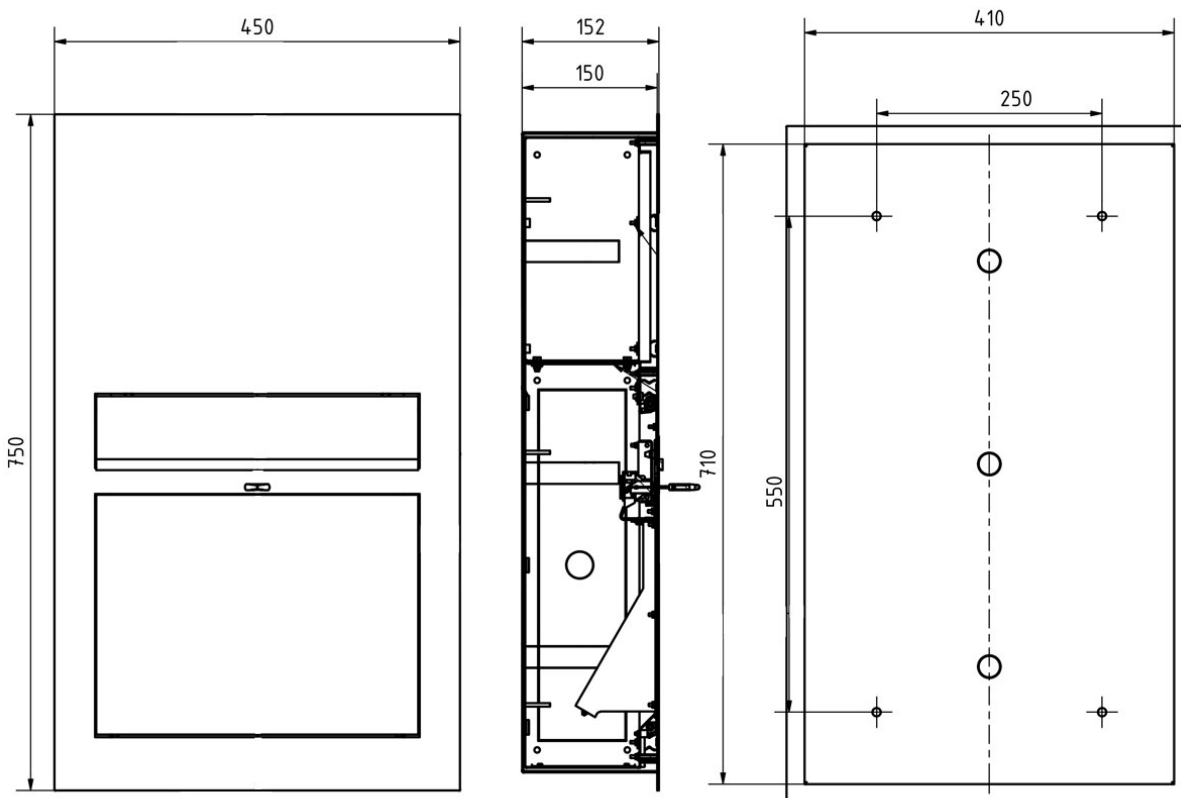

Weitere Bilder



