

# Wallbox Goethe BASIC Charge 1X - 11kW/16A mit Typ 2 Steckdose | Einputz- bzw. Unterputzvariante 100mm | Schlüsselschalter (inkl. 2 Schlüssel)

Artikelnummer 90050-GC1-SD-UP100-SS



## Produktbeschreibung

### Wallbox Goethe BASIC Charge 1X - 11kW/16A mit Typ 2 Steckdose

Die hochwertig gefertigte Wallbox Goethe mit Typ 2 Steckdose ist ideal für Bereiche mit gehobenem Anspruch an Design, Funktionalität und Sicherheit geeignet. Als Mehrfachlösung für anspruchsvolle Parkplatzumgebungen oder als Einzellösung für Zuhause. Das schlichte Design fügt sich dabei harmonisch ein. Die Wallbox Goethe ist mit RFID oder Schlüsselschalter ausgestattet, so ist der Zugang nur mit einem RFID Chip / KeyFob oder Schlüssel möglich.

Lange Haltbarkeit und einfache Pflege sind durch die gewählten Materialien garantiert. Durch das schnörkellose Design und die funktionale Konstruktion ist die Wallbox einfach zu Pflegen bzw. Reinigen und Instand zu halten. Auch bei der Auswahl des richtigen Werkstoffs legt die BMLsystems Wert auf aller höchste Qualität. Der Werkstoff Edelstahl, sowie Aluminium erfüllt alle Bedingungen in hervorragender Art und Weise und hat eine extrem hohe Korrosionsbeständigkeit und Nachhaltigkeit. Optional ist die Beschriftung mit unserer hochwertigen Lasergravur möglich, so dass Parkplatznummern, Namen oder Piktogramme aufgelasert werden können.

### Einfache Installation durch den Elektrofachbetrieb

Die Wallbox Goethe ist anschlussfertig vorinstalliert. So muss Ihr Elektriker nur noch die Zuleitung verdrahten, sowie die Unterverteilung ergänzen und es kann direkt geladen werden. Durch die massive Bauweise ist die Wallbox ideal vor Vandalismus geschützt und sollte doch mal etwas zerstört werden, tauschen Sie einfach die defekten Bauteile aus. Durch den modularen Aufbau können alle Bauteile, von der Blende bis zur Ladeeinheit jederzeit gewechselt werden.

### Das Ladesystem - BASIC Charge 1X

Mit einer flexiblen Ladeleistung bis 11kW/16A 3-phasig ist die BC1X mit allen Typ 2 E-Autos kompatibel. Die Autorisierung der BC1X erfolgt in dieser Wallbox durch einen RFID Chip / KeyFob oder Schlüsselschalter.

### Merkmale

- Qualitätsfertigung - Made in Germany - BMLsystems.
- Wahlweise mit RFID, so ist der Zugang nur mit einem RFID Chip / KeyFob möglich. Laden erfolgt nach Freischaltung per Chipkarte/KeyFob oder mit Schlüsselschalter: Urlaubskonfiguration, daher wenn eingeschaltet kann der Schlüssel abgezogen und immer geladen werden.
- Statusanzeige durch LED Meldeleuchte.
- Integriertes Ladesystem BC1X für Schnellladung mit bis zu 11 kW (bis zu 5x schneller als an einer normalen Haushaltssteckdose).
- Individuell parametrierbar bis 11kW.
- Hochwertiges AC-Ladesystem - Made in Germany - Phoenix Contact (CHARX) integriert.
- Inklusive gedruckte Montageanleitung, Betriebsableitung und Konformitätserklärung.
- Hohe Schutzart und dadurch nutzbar in jeder Wettersituation (Schutzklasse IP54).
- Integrierte AC/DC-Fehlerstromerfassung.

### Abmessungen/Details Unterputz

- Abmessungen Unterputzkasten: H 450 mm x B 450 mm x T 100 mm.
- Einbaumaße Unterputzkasten: H 403 mm x B 403 mm x T 98,5 mm.
- Putzabdeckrahmen aus 1,5mm Edelstahl-Winkelprofil 25 x 58 mm, pulverbeschichtet in RAL Farbe.
- Gewicht: Unterputz ca.18 kg.

### Abmessungen/Details Aufputz

- Abmessungen Aufputzkasten: H 408 mm x B 408 mm x T 100 mm + 25mm Regendach.
- Optimaler Regenschutz durch Regenaublaufkanten und einem Regendach aus 3mm Aluminium AlMg3 W19, pulverbeschichtet in RAL nach Wahl.
- Seitenverkleidung aus 3mm Aluminium AlMg3 W19, pulverbeschichtet in RAL nach Wahl.
- Inkl. Montageschiene zur Wandmontage.
- Gewicht: Aufputz ca.22 kg.

### Wichtige Information

**Bitte beachten Sie, dass für den Einsatz der enthaltenen Wallbox eine fachgerechte Installation durch einen Elektriker notwendig ist.**

## Produkteigenschaften

<b>Schutzeinrichtung</b>	AC/DC-Fehlerstrom 30mA/6mA, Typ A (installationsseitig vorzusehen)
<b>Oberfläche/Farbe</b>	RAL 9005 tiefschwarz, RAL 3004 purpurrot, DB 703 eisenglimmer, RAL 7016 anthrazitgrau, RAL nach Wahl (lt. Farbtabelle), RAL 9007 graualuminium, RAL 9016 verkehrsweiß
<b>Serie</b>	GOETHE
<b>Zugangsschutz</b>	Schlüsselschalter
<b>Anzeige (Betriebszustand / Fehleranzeige)</b>	LED
<b>Energiezähler</b>	ohne
<b>Internetanbindung</b>	LAN
<b>Anschlussstyp</b>	Typ 2 Steckdose
<b>Lastschalter</b>	Installationsschutz, 4-polig, 25 A
<b>Integrierte Funktionen</b>	Monitoring, Lastmanagement
<b>Nennfrequenz</b>	50 / 60 Hz
<b>Betriebsart</b>	Client, Server, Stand-Alone
<b>Grundmaterial</b>	Edelstahl V2A 1.4301, Edelstahl 1.4016 (nichtrostender magnetischer Edelstahl)
<b>Überspannungskategorie</b>	III
<b>Protokolle</b>	HTTPS, HTTP, OCPP 1.6J, Modbus TCP, MQTT
<b>Umgebungstemperatur Lagerung</b>	-35 °C bis +70 °C
<b>Phasen</b>	3
<b>Lademodus</b>	Mode 3
<b>Schutzart</b>	IP54
<b>Umgebungstemperatur Betrieb</b>	-25 °C bis +40 °C
<b>Schnittstellen</b>	Ethernet, RS-485 (Energiezähler, RFID-Leser), USB-C
<b>Nennspannung</b>	220 ... 240 V / 380 ... 415 V
<b>max. Ladeleistung</b>	11kW
<b>Ladecontroller</b>	AC-Ladesteuerung CHARX by Phoenix Contact
<b>Schutzklasse</b>	I
<b>Nennstrom</b>	16A
<b>Montageart</b>	Unterputz
<b>Ladestandard</b>	IEC 61851-1

## Abmessungen

<b>Höhe Briefkastenanlage in mm</b>	Außenmaß 450,0   Einbaumaß 420,0
<b>Breite Briefkastenanlage in mm</b>	Außenmaß 450,0   Einbaumaß 420,0
<b>Bauhöhe in mm</b>	empfohlen 1300,0 - 1600,0
<b>Gesamtbreite in mm</b>	450,0
<b>Tiefe in mm</b>	100,0
<b>Gewicht in kg</b>	22
<b>Lieferzustand</b>	Lieferung erfolgt komplett montiert

Skizze

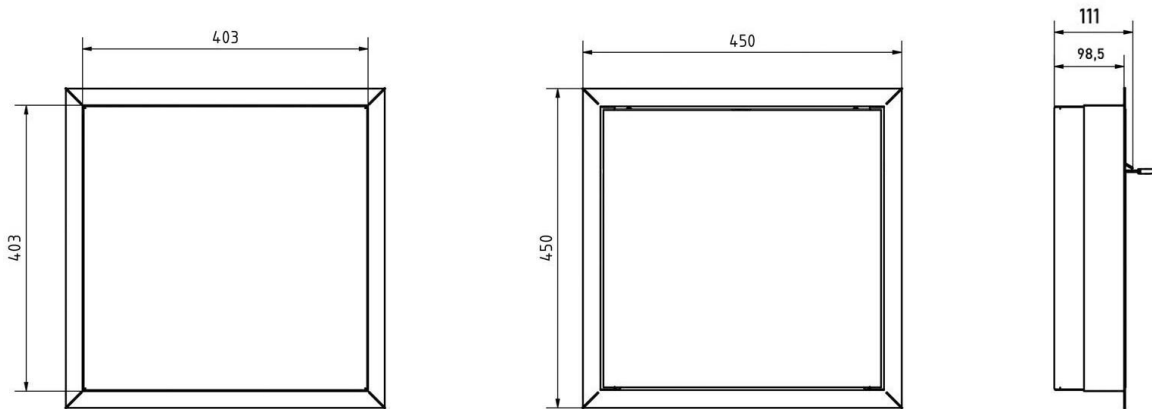

## Weitere Bilder

